

[mod. 120-CFE]

廉価版の輪転機(昇華転写 & ダイレクト昇華)



革新的で多機能な輪転型転写機です。
昇華転写だけでなく、ダイレクトプリントの昇華用途にも適しています。

【特徴】

- 高耐久性と寸法安定性の高い「Nomexフェルト」
- 熱ドラムの温度誤差は±1℃の「ヒーティングシステム」(世界特許)
- メンテナンスフリーの「真空オイルヒータ」
- 少ない消費電力で経済的
- 転写紙/下紙のセットに「高強度シャフト」の採用で転写不良を低減
- タッチパネル
- 温度/速度はデジタル表示
- ウェイティングロスタイムを無くすため、毎日の電源投入時刻を予約可能



[テクニカルデータ]

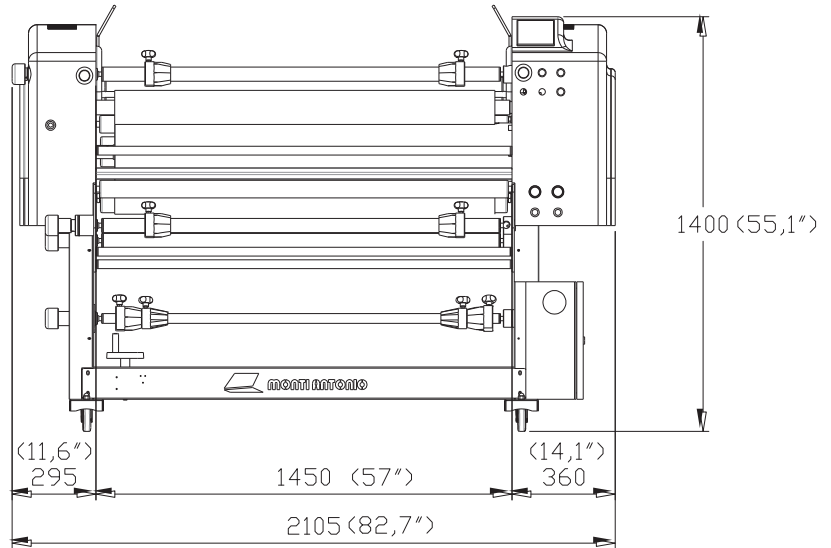
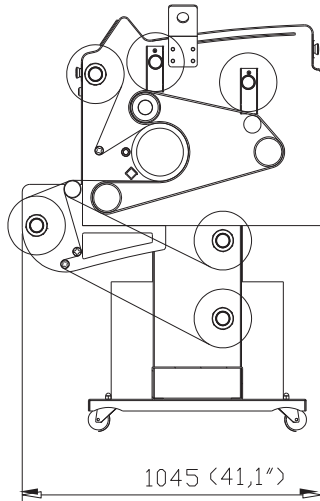

シリンダ幅	mm.	1300 (51,1")
転写有効幅	mm.	1150 (45,2")
機械スピード	mt./min.	0,1 ~ 1,7
最大消費電力	Kw	7
平均消費電力	Kw/h	5
熱ドラム直径	mm.	200 (8")
重量	Kg.	580

●本文中の商品写真の色彩が印刷インキ等の関係により、現物と若干異なる場合がございますのでご了承下さい。●メーカー諸般の事情により、商品のデザインや材質等が変更される場合があります。●掲載商品の価格仕様等が予告なく変更する場合があります。また諸般の事情により生産中止になる場合もあります。

製品のお求め、お問い合わせは…

 (株)サンリュウ

TEL 048 (294) 7396 FAX 048 (294) 7330

〒334-0057 埼玉県川口市安行原90-3

URL <http://www.sanryu.com/>

member of
ACIMIT
ITALIAN TEXTILE
MACHINERY

